

مقاله علمی

مطالعات جغرافیایی مناطق خشک

دوره دوازدهم، شماره چهل و هفتم، بهار ۱۴۰۱

دریافت مقاله: ۱۴۰۰/۰۳/۱۰ تأیید نهایی: ۱۴۰۰/۰۹/۳۰

صص ۷۳-۹۲

ارزیابی و تحلیل تأثیر مؤلفه‌های جهانی‌شدن در شهر (نمونه‌ی پژوهشی: کلان‌شهر مشهد)

مه‌دی مروی^{*}، کارشناس ارشد جغرافیا و برنامه‌ریزی شهری، پارک علم و فناوری خراسان رضوی، مشهد، ایران
سید دانا علیزاده، پسادکتری جغرافیا و برنامه‌ریزی شهری، شرکت آرمان پژوهان آباد ایرانیان، مشهد، ایران
محمد سلیمانی مهرنجانی، دانشیار گروه جغرافیا و برنامه‌ریزی گردشگری، دانشگاه خوارزمی تهران، تهران، ایران
مجتبی جاودان، استادیار گروه جغرافیا و برنامه‌ریزی گردشگری، دانشگاه خوارزمی تهران، تهران، ایران

چکیده

جهانی‌شدن و جهانی‌سازی، عمدتاً به ابتکار و در چارچوب نیازهای جدید "نظام سرمایه‌داری سلطه‌طلب" بوده و برآیند عمومی آن، گذار جامعه‌ی صنعتی قرن بیستم به جامعه‌ی اطلاعاتی قرن بیست‌ویکم و ایجاد یکپارچگی نسبی در نظام روابط سنتی میان کشورها، شهرها و خلق دنیای شبکه‌ی شده است. در این میان شهرها به دلیل اهمیت همه‌جانبه‌شان در کانون جهانی‌شدن قرار گرفته‌اند. این فرآیند در کشورهای درحال توسعه از جمله ایران نیز کم‌وبیش آثار خود را نشان داده است. جهانی‌شدن یا جهانی‌سازی، فرآیندی پیچیده و چندمؤلفه‌ای است و محققان و صاحب‌نظران نسبت به اهمیت و اولویت مؤلفه‌های اقتصادی، اجتماعی، فرهنگی و سیاسی جهانی‌شدن دیدگاه و نظر واحدی نداشته‌اند. برخی چون گیدنز و رابرتسون مؤلفه‌ی فرهنگی را به دلیل نقشی که در شتاب بخشیدن به جهانی‌شدن داشته و دارد، در اولویت قرار داده‌اند. در ایران نیز از جهانی‌شدن به‌ویژه در رابطه‌ی فرهنگی به‌عنوان "تهاجم یا جنگ نرم" نام برده‌اند که حساسیت و اهمیت شناخت همه‌جانبه‌ی جهانی‌شدن شهرها به‌ویژه کلان‌شهرها را گوشزد می‌کند. در این میان، کلان‌شهر مشهد به دلیل موقعیت و اهمیت ملی و بین‌المللی خاص خود و جذب سالیانه‌ی بیش از ۲۰ میلیون نفر زائر و گردشگر، حساسیت خاصی دارد که موردتوجه این تحقیق قرار گرفته است. هدف این تحقیق که داده و اطلاعات موردنیاز به صورت کتابخانه‌ای و اسنادی و بررسی‌های میدانی فراهم شده است؛ ارزیابی و تحلیل مؤلفه‌های جهانی‌شدن در کلان‌شهر مشهد بوده که در دو بخش پیگیری شده است: یکی شناخت و اولویت‌بندی تأثیرات مشاهده شده؛ و دیگری، شناخت ساختار ارتباطی مؤلفه‌های منتخب در جهانی‌شدن کلان‌شهر مشهد. نتایج تحقیق حاکی از آن است که دغدغه و نگرانی اصلی شهروندان مشهدی در فرآیند جهانی‌شدن این کلان‌شهر، در حوزه‌ی فرهنگی است، چراکه به نظر اکثریت آن‌ها این مؤلفه می‌تواند با تحریک و جهت دادن به افکار و ایده‌آل‌ها و ارزش‌های جوانان و جایگزینی ارزش‌های فرهنگی بیگانه با ارزش‌های تاریخی، فرهنگی، مذهبی و بومی و در یک کلام هویت آن‌ها را سرکوب کند. در مورد ساختار ارتباطی مؤلفه‌های منتخب نیز با بهره‌گیری از مدل معادلات ساختاری و... معلوم شد که میان سه مؤلفه‌ی "اقتصادی"، "اجتماعی" و "فرهنگی" روابط ساختاری معنی‌داری برای توضیح و تبیین جهانی‌شدن کلان‌شهر مشهد وجود دارد؛ بنابراین می‌توان از طریق هر سه مؤلفه‌ی مورد بحث، جهانی‌شدن کلان‌شهر مشهد را بررسی کرد.

کلیدواژه‌ها: جهانی‌شدن، آسیب‌شناسی فرهنگی، جهانی‌شدن شهر، کلان‌شهر مشهد.

۱- مقدمه

جهانی‌سازی و جهانی‌شدن به خلق دنیایی شبکه‌ای و تا حدودی عاری از مرز و قلمروهای محسوس منجر شده است (Marsden, 2000: 5). این پدیده در بستری از نیازهای جدید جامعه و از طریق توسعه‌ی فناوری‌های نوین اطلاعاتی و ارتباطی جامعه‌ی صنعتی قرن بیستم را به سمت جامعه‌ی اطلاعاتی قرن بیست و یکم سوق داده است. این جابه‌جایی و چرخش فرهنگی و تمدنی جهانی در برخورد با ساختارهای سنتی ارتباطات، به‌ویژه در کشورهای درحال توسعه پیامدهای ناگواری در ابعاد اقتصادی، اجتماعی، فرهنگی و سیاسی در سطوح محلی تا ملی و بین‌المللی داشته است و دائماً بر سرعت و دامنه‌ی تأثیرات آن افزوده می‌شود.

سرعت در انتقال اطلاعات و ارتباطات، شتاب در فرآیند همگانی‌شدن صنعت و تجارت و خدمات و بهره‌گیری شبکه‌های دیجیتال برای درنوردیدن مرزها، عامل اصلی ظهور مفهوم جهانی‌شدن بوده است (ویسی و حافظ‌نیا، ۱۳۸۹). به‌رغم دستاوردهایی که برای جهانی‌شدن پذیرفته شده است، اما آسیب‌ها و چالش‌هایی به‌ویژه در کشورهای درحال توسعه داشته که نمونه‌هایی از آن‌ها عبارت‌اند از: دوگانگی‌ها و مشکلات در مفهوم قلمرو در مطالعات جغرافیایی (Ergazakis, 2011: 149)؛ آثار غیرقابل کنترل اقتصادی و سلطه‌ی شرکت‌های چندملیتی (رنه شورت، ۱۳۸۹: ۱۱)؛ ابهام در مفهوم هویت و التقاط فرهنگی و از بین رفت مفاهیم سنتی و بومی (Li & Chou, 2014: 136)؛ پدیدار شدن شکاف دیجیتال در حوزه‌ی بهره‌مندی از ارتباطات و اطلاعات (Rao, 2001: 573). از بین رفتن تعاملات اجتماعی و سست شدن بنیان‌های خانواده (فزلسفلی، ۱۳۹۰: ۱۰۷)، سمت‌وسو دادن به سلايق و گرایش‌های اجتماعی در فضای مجازی، تغییر بنیان‌های فرهنگی و ایجاد گرایش‌های فکری بدون ریشه‌ی بومی و جهت دادن به عقاید انسان‌ها و هویت‌های ملی و محلی، تسلط بر اطلاعات شخصی کاربران در فضای مجازی و کنترل از راه دور اطلاعات و ارتباطات افراد و کشورها (Eade, 2005: 22).

مطالعات اخیر بیانگر آن است که جهانی‌سازی به‌جای ایجاد یک دهکده‌ی جهانی، عمدتاً در راستا و منافع شهرهای سرمایه‌داری و انباشت سرمایه در راستای منافع و پیشبرد اهداف این شهرها عمل کرده است. درواقع مطابق با طبقه‌بندی ساسکیا ساسن^۱، جهانی‌سازی عمدتاً در خدمت پیشرفت، رونق و حکمرانی شهرهایی چون نیویورک، پاریس، لندن و توکیو بوده است که با هدایت سرمایه‌ها و استعدادهای جهانی، رقابتی در مسیر قدرتمندتر شدن خود و ضعف و وابستگی نواحی پیرامونی (دیگر شهرهای جهان) ایجاد کرده‌اند. یکی از مهم‌ترین چالش‌ها در این زمینه، شکل‌گیری استثمار نوین اقتصادی و فرهنگی و حتی پس‌زدگی‌های فرهنگی ارزش‌ها و استعدادهای بومی در نواحی محلی با جذابیت روزافزون شیوه زندگی و مصرف غربی است (Yang et al, 2019:2). این مسئله تبدیل به بحرانی جدی برای سیاست‌گذاران و برنامه‌ریزان محلی شده و باعث تخریب روزافزون سرمایه‌ی اجتماعی در شهرهای جهان سوم گردیده است (خواجه‌نوری و مقدس، ۱۳۸۷؛ استعلاجی و حسین‌زاده، ۱۳۹۲).

در این بین، چالش‌هایی چون مهاجرت نخبگان، استثمار کارگران بین‌المللی، شکل‌گیری اقتصاد مجازی و بدون هویت به‌خصوص در جهان سوم که توسط شهرهای حاکم تحت کنترل قرار می‌گیرد و همچنین واگرایی فرهنگی و اجتماعی مفهوم حقوق انسانی و عدالت اجتماعی را به هدف قرار داده و عمدتاً شکلی از توسعه‌ی مرکز-پیرامونی با فاصله‌ی زیاد از هم تشکیل داده است (Parnreiter, 2013؛ قنبری، ۱۳۹۳: ۱۶۷-۱۶۸). چالش‌هایی که چشم‌اندازی قطب‌گرایانه و آمرانه به فرآیند شکل‌گیری جهانی‌شدن داشته و به شکل‌گیری حکمرانی سرمایه و استثمار جغرافیایی به نفع شهرهای شمال یا مادرشهرها، که مقر فرماندهی شرکت‌های چندملیتی و مراکز تولید و ترویج مصرف می‌باشند، منجر شده است (فرهادی محلی، ۱۳۹۰: ۳-۴).

این مسئله در شهرهای دارای ساختار و کارکرد مذهبی می‌تواند آثاری جدی‌تر داشته باشد. کلان‌شهر مشهد به‌عنوان پایتخت مذهبی ایران علاوه بر جمعیت خود (بالغ بر ۳۳۱۵۲۴۱ نفر در سال ۱۳۹۹)، هر سال پذیرای بالغ بر

۲۰ میلیون زائر و مسافر داخلی و خارجی نیز می‌باشد؛ بنابراین نقش گسترده‌ی آن در تعمیق و ترویج فرهنگی در مقیاس ملی و فراملی انکارناپذیر است. بروز و ظهور صفات و ویژگی‌های جهانی‌شدن در این شهر می‌تواند آثار و پیامدهای منفی گوناگونی در پی داشته باشد. قدرت‌های حاکم بر روند جهانی‌شدن، علاوه بر اهداف اقتصادی و سیاسی، نقش فرهنگی و اجتماعی جهانی‌شدن را در قالب ادغام و اضمحلال فرهنگی جوامع و از طریق گسترش همه‌جانبه‌ی دنیای مجازی به‌عنوان یکی از مؤلفه‌ها و بازوهای "جهانی‌سازی" تعریف کرده‌اند که امروزه از آن به‌عنوان "جنگ نرم" یاد می‌شود.

این مسئله کم‌وبیش در ایران نیز ظاهر شده و علاوه بر شهرها دامنه‌ی آن حتی تا روستاها و جوامع کوچنده نیز کشیده شده است. از آنجا که شهرها کانون‌های مهم جمعیت و کارکردهای اقتصادی، اجتماعی، سیاسی و فرهنگی هستند، این حیث دارای حساسیت همه‌جانبه بوده و آسیب‌پذیری آن‌ها از پیامدهای جهانی‌شدن بیشتر و مخرب‌تر خواهد بود. این امر در شهرهای دارای پیشینه‌ی تاریخی-فرهنگی و شهرهای مذهبی که نقش کانون‌های فرهنگ‌سازی و ترویج فرهنگی دارند، بسیار نمایان‌تر و حساس‌تر است؛ از این‌رو، شناخت زمینه‌های مرتبط با مؤلفه‌های جهانی‌شدن این‌گونه شهرها در اولویت قرار می‌گیرد و باید به درستی مطالعه و تحلیل شود. با این چشم‌انداز از مسئله، مقاله‌ی حاضر تلاش دارد مؤلفه‌های مرتبط با جهانی‌شدن شهر مشهد را بشناسد و ساختار ارتباطی آن‌ها را تبیین کند؛ از این‌رو سعی خود را بر پاسخ به این سؤال متمرکز کرده است که زمینه‌ها و مؤلفه‌های جهانی‌شدن شهر مشهد چیست؟ و کدام مؤلفه‌ها تأثیر بیشتری دارند؟

۲- پیشینه‌ی پژوهش

جهانی‌شدن یک چرخش مهم در روند جوامع بشری است، هرچند هنوز در تمام جوامع یکسان ظاهر نشده است، لیکن به دلیل آثار عمیقی که در حیات انسان، کشورها، فرهنگ‌ها و... داشته است، مورد توجه و مناقشات علمی قرار گرفت و درباره آن پژوهش‌ها و بحث‌های گوناگونی انجام شده است. در جدول (۱) گزیده از مطالعات صورت گرفته در زمینه‌ی جهانی‌شدن و آثار و نتایج آن و چالش‌های پیشروی جهانی‌سازی در کشورهای در حال توسعه تشریح شده است.

جدول ۱: گزیده‌ای از پیشینه‌ی پژوهش در راستای جهانی‌شدن شهرها و آثار آن

منبع	نتایج
فراهی محلی، ۱۳۹۰	جهانی‌شدن به شکل امروزی از زمان فروپاشی کمونیسم و پایان جنگ سرعینیت یافته و پدیده‌ای در خدمت شهرهای سرمایه‌داری و نئولیبرالیسم بوده و منجر به حکمرانی و تسلط شهرهای مادر در برابر نواحی پیرامونی به‌ویژه در بخش‌های اقتصادی و اجتماعی شده است.
یزدانی و مروتی، ۱۳۹۰	فرآیند جهانی‌شدن که از آن به فشرده شدن زمان و مکان تعبیر شده می‌تواند فرهنگ‌های سنتی را در معرض تهدید قرار دهد و موجب اشاعه‌ی ارزش‌ها و هنجارهای فرهنگ جهانی شود. همین امر سبب تغییرات شگرفی در عرصه‌های مختلف از جمله در گونه‌های جمعی هویت افراد (مخصوصاً هویت ملی به‌عنوان فراگیرترین سطح هویت جمعی) شده است. در کشورهای کمتر توسعه‌یافته و در حال توسعه پروسه‌ی جهانی‌شدن به معنای «غربی شدن» و یا از دست دادن و رها کردن هرگونه هویت در اساس و بنیان نیست، بلکه به معنای پذیرش آن همچون پدیده‌ای بحرانی در مسیر پرنوسان حرکت جهانی و به معنای خروج از زیست تک روانه است.

منبع	نتایج
رستمی و همکاران، ۱۳۹۰	در فرآیند جهانی‌شدن شهرها، با شاخص‌های ۱۲ گانه پژوهشگران گروه پیتز تیلور در حوزه شهرهای جهانی است. بر اساس نتایج تحقیقاتی گروه تیلور، ده شهر جهانی برتر؛ به‌عنوان شهرهای جهانی آلفا شناسایی شده‌اند که شش مورد آن‌ها؛ یعنی نیویورک، لندن، پاریس، توکیو، هنگ‌کنگ و سنگاپور «جهان شهر» محسوب می‌شوند. منابع و سرمایه جهانی توسط این شهرها کنترل می‌شود. مفهوم «شهر جهانی» صراحتاً متفاوت از «جهان شهر» است. جهان شهرها کانون‌های اصلی فرماندهی اقتصاد جهانی محسوب می‌شوند که در رأس سلسله‌مراتب شبکه‌ی شهرهای جهانی قرار گرفته‌اند.
آرمن و زارع، ۱۳۹۰	جهانی‌شدن به‌عنوان یک پدیده کلان در عصر حاضر بیشتر و به‌خصوص در جهان سوم منجر به تشدید فقر و نابرابری شده است؛ چراکه جوهره‌ی اصلی جهانی‌شدن وابستگی اقتصادی جهان در حال توسعه است.
ذکی و گل‌افشان، ۱۳۹۴	جهانی‌شدن به شکل‌گیری نقشه ژئوپلیتیکی جدیدی منجر شده است که شهرها را به چند بخش و در قابل یک رویکرد مرکز - پیرامون قرار داده است. در این نقشه، منابع جهانی، خدمات جهانی و اقتصاد جهانی در خدمت شهرهایی چون نیویورک، لندن و توکیو است که فراتر از ابعاد و قلمرو سیاسی عمل می‌کند و هم‌دیگر نواحی در خدمت رقابت‌گرایی نواحی مادر می‌باشند.
فقه مجیدی و همکاران، ۱۳۹۸	طبق نتایج به‌دست‌آمده از این پژوهش اثر شاخص‌های جهانی‌شدن کل، جهانی‌شدن اقتصادی، جهانی‌شدن اجتماعی و جهانی‌شدن سیاسی در کشورهای در حال توسعه در دو گروه با درآمد بالاتر و پایین‌تر از میانگین، مثبت و معنی‌دار است که از این‌رو، اثر مثبت جهانی‌شدن در تمامی ابعاد بر رشد اقتصادی در دو گروه کشورها تأیید می‌شود.
فرناندز و همکاران، ۲۰۱۲	جهانی‌شدن به‌عنوان پدیده کلان عصر حاضر نتایج متفاوتی در شهرهای جهان داشته و در کشورهای در حال توسعه عمدتاً به انقباض و زوال شهری در شاخص‌های رقابت‌گرایی و توسعه‌ی نامطلوب شهری انجامیده است.
گندروت، ۲۰۱۲	جهانی‌سازی در شهرها نتایج یکسان و عادلانه‌ای را در راستای ساخت دهکده‌ی جهانی در پی نداشته است. ترس، عدم اعتماد، مهاجرت، واپس‌گرایی فرهنگی و عدم امنیت اقتصادی از مهم‌ترین چالش‌های جهانی‌سازی در کشورهای جنوب یا جهان سوم است.
یانگ و همکاران، ۲۰۱۹	تأثیر جهانی‌شدن بر محیط شهرها را نمی‌توان در کشورهای در حال توسعه صرفاً مثبت یا منفی تعریف کرد. علاوه بر این، اثرات ترکیبی جهانی‌شدن اقتصادی، فرآیندهای جهانی‌شدن دولت‌ها و ارتباطات بین‌المللی منجر به تغییرات محیطی می‌شود.
ووگل و همکاران، ۲۰۲۰	این مطالعه تز شهر جهانی را در سیدنی استرالیا بررسی می‌کند که بر دانش و عمل شهری غالب است. سؤال اصلی پژوهش این است که آیا به اندازه‌ی کافی جهانی‌سازی تجربه سیدنی را به تصویر می‌کشد؟ اگرچه تز جهان شهر یک ساختار تحلیلی مفید برای سیاست‌گذاران و محققان است، اما مطالعه استدلال می‌کند که به اندازه‌ی کافی ظهور سیدنی به‌عنوان یک شهر جهانی پیشرو و مشکلات فعلی آن را ترسیم نمی‌کند. تز شهر جهانی، نهادها و فرآیندهای سیاسی را که شهر جهانی را شکل داده و هدایت می‌کنند، نادیده می‌گیرد.

منبع	نتایج
ورجینر و ریکابونی، ۲۰۲۱	شهرهای جهانی با توجه به ثبت اختراعات و تولیدات علمی، به نرخ بالاتری از نوآوری می‌بالند. با این حال، منبع مزیت موقعیت مکانی مراکز نوآوری هنوز در ادبیات بحث می‌شود، با استدلال‌هایی از سرریزهای دانش محلی گرفته تا اثرات شبکه. با این وجود این موقعیت فقط در شهرهای مادر و مراکز سرمایه‌داری دیده می‌شود و اکثر شهرها به خصوص شهرهای در حال توسعه روند نابرابری را تجربه می‌کنند.

ادبیات پیشین پژوهش حاکی از آن است جهانی‌سازی نتوانسته است به روند پایداری توسعه و برخورداری از مزیت‌های درنوردیده شدن مرزهای جغرافیایی در شهرهای جهان کمک نماید. از سوی دیگر این پدیده به شکاف بزرگ در زمینه‌های اقتصادی، اجتماعی، فرهنگی و حتی سیاسی بین شهرهای مادر و سایر شهرهای جهان به خصوص در کشورهای در حال توسعه انجامیده است. بررسی مطالعات پیشین نشان می‌دهد که در همه‌ی آن‌ها به صورت کلی به موضوع جهانی‌شدن و آثار آن توجه شده و یا یک بعد خاص و عمدتاً بعد اقتصادی آن با توجه به ماهیت تولید سرمایه و تزریق پول به زیرساخت‌ها و مظاهر توسعه‌ی شهری در مطالعات خارجی و فقر و نابرابری اجتماعی در کشورهای در حال توسعه توجه شده است. این در حالی است که مطالعه‌ی حاضر تلاش کرده است تا با انتخاب یک قلمرو مکانی خاص (در اینجا کلان‌شهر مشهد) به ارزیابی آسیب‌های جهانی‌شدن در سه مؤلفه‌ی کلان تأثیرگذار آن یعنی مؤلفه اقتصادی، اجتماعی و فرهنگی پرداخته و اولویت‌ها و تأثیرات آن را بر چشم‌انداز پیش روی کلان‌شهر مشهد نشان دهد.

۳- مبانی نظری پژوهش

تلفیق جهانی‌شدن با شهرگرایی، شهرنشینی و توسعه شهری منجر به شکل‌گیری پدیده‌ی "شهرهای جهانی" یا "جهان شهرها"^۱ شده است. شهرهای جهانی معمولاً به‌عنوان مراکز کنترل اقتصاد جهانی تعریف می‌شوند؛ چراکه کلان‌شهرها و یا مناطقی که به‌عنوان مراکز مهم سازمان‌دهی برای وابستگی متقابل جریان‌های مادی، مالی و فرهنگی عمل می‌کنند در پیوند با هم جهانی‌شدن معاصر را حفظ می‌کنند. از شناخته‌شده‌ترین شهرهای جهانی، می‌توان به لندن، نیویورک، توکیو، پاریس و هنگ‌کنگ اشاره کرد (Vogel, 2020: 1). در واقع جهانی‌شدن به برخی از کلان‌شهرها که خدمات اقتصادی سیاسی، اجتماعی و تخصصی انجام می‌دهند، مرجعیت داده است تا به‌عنوان مرکز کنترل و فرماندهی، سایر شهرها عمل کنند و با یکپارچه‌سازی فرهنگ‌ها و همه‌ی داشته‌های محلی و بومی بر جوامع سلطه یابد (Wang, 2016: 170)؛ بنابراین، جهانی‌شدن در مفهوم عام آن عبارت است از: درهم ادغام شدن بازارهای جهانی در زمینه‌های تجارت و سرمایه‌گذاری مستقیم و جابجایی و انتقال سرمایه، نیروی کار و فرهنگ، در چهارچوب سرمایه‌داری و آزادی بازار یا همان نئولیبرالیسم جهانی است (رضوی و همکاران، ۱۳۹۵: ۵). البته جهانی‌شدن به‌رغم یکپارچگی اقتصادی، اجتماعی و فرهنگی تحت لوای نئولیبرالیسم، با فشردگی مفهوم زمان و مکان، بسیاری از مفاهیم موجود و در نتیجه بسیاری از تحلیل‌هایی را که بر اساس این مفاهیم شکل گرفته‌اند را با سؤال مواجه ساخته است (نعمتی و علیزاده، ۱۳۹۴: ۱۱۱). به بیان دیگر با پیشرفت فناوری‌های ارتباطی، زمان و مکان که در قالب مفهوم فاصله در نظریه‌های شهری نمود پیدا می‌کنند، به‌عنوان حوزه‌های متأثر از جهانی‌شدن و فشردگی زمان و فضا تا حد زیادی نقش خود را از دست می‌دهند. رنه شورت، از فرآیند فشردگی زمان-مکان، تحت عنوان کوچک شدن شبکه‌ی شهری یاد کرده است که مفهوم نظام شهری را زیر سؤال می‌برد (Servaens, 2006: 85). کوچک شدن شبکه‌ی شهری زمانی اتفاق می‌افتد که شهرهای کوچک و بزرگ از نظر زمان و فضا به هم نزدیک شده باشند. با توجه به پیشرفت

تکنولوژی و برقراری ارتباط بسیار سریع، شبکه‌ی شهری به هم نزدیک‌تر شده و اصطلاحاً فضا و زمان سیستم‌های شهری، نیز کوچک شده است (رنه شورت، ۱۳۸۹: ۷۳).

ادبیات نظری مرتبط با جهانی‌شدن و تفسیر حضور گسترده آن در مناسبات و ساختار شهرها، عمدتاً بر سه حوزه و یک کلان‌حوزه متمرکز شده است که حوزه‌های اقتصادی، اجتماعی و فرهنگی است (Woo, 2020: 16). در این بین البته، حوزه‌ی سیاسی از نوع تأثیرگذاری یک کلان‌حوزه، برای شهرها قلمداد شده و بیشتر در حوزه‌ی ملی بررسی می‌شود (Aguilar, 2003: 4).

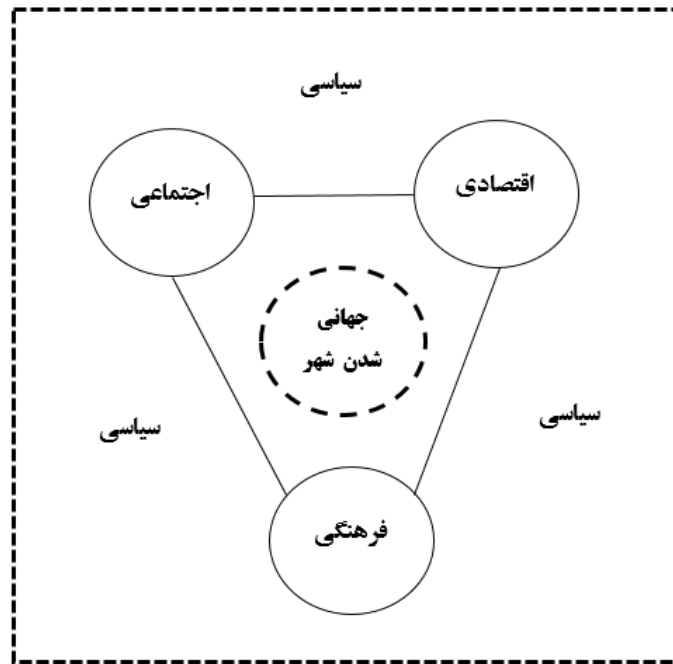

شکل ۱: مؤلفه‌های تأثیرگذاری جهانی‌شدن در شهرها (رنه شورت، ۱۳۸۹)

امروزه شهرهای جهانی در یک فضای رقابتی برای دستیابی به مزیت‌های اقتصاد، فرهنگ و جامعه جهانی به دو دسته شهرهای هسته‌ای و پیرامونی تقسیم می‌شوند (Oduwaye, 2006: 200) و توسعه‌ی فضایی، اجتماعی و فرهنگی شهرها را در ارتباط با شهرهای حاکم تحت کنترل در فرآیند اقتصاد جهانی تفسیر می‌کنند. در این تفکر اتصال فضایی در قالب شبکه‌های به هم تنیده در شهرهای جهان نیز به بهانه‌ی اقتصاد یکپارچه جهانی، شکل گرفته است (Landis, 2008: 338). چالشی که به اعتقاد محققان غرب با اعلام «پایان جغرافیا» چنین استدلال می‌شود که پول در دنیای جهانی‌شدن و فضای مجازی به تلاش خود ادامه خواهد داد تا از مرزهای جغرافیایی و فضاهای قراردادی الزام‌آور به دورمانده و باعث شکل‌گیری یک نظام مالی جهانی ورای مرزهای فضایی و جغرافیایی موجود گردد (نعمتی و علیزاده، ۱۳۹۴: ۱۱۵). این مسئله به نحوی است که امروزه تعریف سیستم‌های شهری جهانی در حقیقت خود بیانگر اقتصاد جهانی بوده و با آن پیوند می‌خورد (نجاتی حسینی، ۱۳۹۰: ۱۱۹). حتی امروزه برای تقسیم‌بندی شهرهای جهان نیز رقابت‌پذیری و ارتباط‌پذیری آن‌ها مورد استناد قرار می‌گیرد؛ بنابراین به‌خوبی واضح است که امروزه تقسیم‌بندی عملکردی فضاهای شهری در مقیاس کلان، پدیدار گشته که متأثر از تعاریف وابسته به اقتصاد جهانی است (آرم و زارع، ۱۳۹۰: ۱۹). در این راستا، امانوئل کاستلز، جایگاه کنونی شهرها و فضاهای شهری را برای رسیدن به پیشرفت در گرو کیفیت زندگی و ظرفیت اطلاعاتی متناسب با اقتصاد جهانی شده، تفسیر کرده است (Adams, 2007). فرآیند جهانی‌شدن در اصطلاحات جغرافیایی نیز در نابرابری‌های اقتصادی کشورهای توسعه‌یافته و توسعه‌نیافته، مناطق رو به

رشد و واپس‌زده و شهرهای جهانی و غیر جهانی تفسیر شده است (Shatkin, 2007: 2). مسئله‌ی مورد توجه این است که برای انطباق شهرها با فرآیند تحولات ناهمگونی موجود در عرصه‌ی جهانی‌شدن شهرها خودبه‌خود برای پیوستن به شبکه‌ی شهرهای بزرگ جهانی به‌خصوص در کشورهای در حال توسعه رقم خورده است.

از سوی دیگر بعضی از محققان معتقدند در بین مؤلفه‌های آسیب‌زای جهانی‌شدن به جامعه و حوزه‌ی اجتماعی، کمتر توجه شده است. جامعه شهری در هر دو حالت "مکان" و "فضا" و در بعد خرد و کلان، امروزه تحت تأثیر مؤلفه‌ی فرهنگی جهانی‌شدن قرار دارند (Freidmann, 2005: 188). این وضع که سیاست‌گذاران ملی و پژوهشگران و صاحب‌نظران نسبت به مسائلی چون تغییر سلاقی و نگرش‌ها، سمت‌وسو دادن به گرایش‌های جدید و بیگانه، تغییر الگوی مصرف در جامعه و حتی گذران اوقات فراغت و درنهایت بحران هویت‌های ملی و محلی دچار نگرانی‌های جدی کرده است (رضایی و عباسی، ۱۳۸۹). بسیاری از اندیشمندان از این‌رو به رسوخ جهانی‌شدن در شهرها با ابزارهای اطلاعاتی^۱ در حوزه‌ی اجتماعی، تحت عنوان "گسست اجتماعی"^۲ و بحران در شناخت‌شناسی بومی اجتماعی^۳ نام برده‌اند (Borja & Castells, 2003: 7). در این پژوهش برای توجیه و توضیح موضوع از چارچوب نظری ترکیبی گیدنز و رابرتسون که فراگیرتر از دیگر نظریه‌ها هستند استفاده شده است؛ چراکه این دو نظریه بر فرهنگ به‌عنوان عامل عمده در شتاب کنونی جهانی‌شدن تأکید دارند. یکی از اصلی‌ترین مؤلفه‌های پذیرش جهانی‌شدن در شهرها "پذیرش فرهنگی" یا همان "شاخص مؤثر فرهنگ" می‌باشد. با سیطره بر فرهنگ مکانی می‌توان مقدمات تغییر و همسوسازی مکانی-فضایی را در یک پهنه‌ی خاص فراهم آورد (Kang et al, 2020: 2). تحت نام جهانی‌شدن در واقع با کنترل فرهنگی می‌توان هر عقیده و ساختاری را بر جامعه میزبان تحمیل کرد و آن‌ها را در راستای ارزش‌های جهانی‌سازی مورد نظر کشورهای برتر مطیع ساخت (نجاززاده، ۱۳۹۲: ۱۶۶). به گفته‌ی آنتونی گیدنز امروزه نیروی‌های جهانی‌شدن را به‌صورت عینی و نه ذهنی باید در شرایط جامعه و در فرهنگ افراد جستجو کرد. او مهم‌ترین ویژگی برای جهانی‌شدن فرهنگ را در هم‌سنخ شدن^۴ جوامع می‌داند (Wang & Chai, 2016: 169). ویژگی که عمدتاً با مصرف‌گرایی و تقلید گرایش‌ها خود را نشان می‌دهد. مهم‌ترین بحران را در این زمینه، در از بین رفتن تعاملات اجتماعی و در اصطلاح خاموش شدن فضاهای پرهیجان شهری دانسته‌اند (Eade, 2005: 21). شرایطی که فضاهای شهری را بیش‌ازپیش مصنوعی جلوه داده که بیشتر به نماد شبیه‌اند تا جایی که انسان‌ها با فرهنگ‌های متنوع در آن زندگی می‌کنند. شاید بتوان در این راستا شهروند جهانی را مطرح کرد. شهروندی که از طریق الگوگیری و رشد شخصیت و انگیزشی در فضای دیجیتالی، در ارتباط با مسائل جهانی بوده و خواسته‌های خود را در فضای مجازی جستجو می‌کند و در قالب فرهنگ واحد جهانی خواسته‌ها و عملکردهای خود را مطرح و به آن دست می‌یابد (Freidmann, 2005: 188). در واقع فضای مجازی جایی است که سلسله‌مراتب مکانی و هویتی از بین رفته و هاله‌ای از درهم تنیدگی فضایی جلوه‌گر می‌شود که افراد ناخواسته با فرهنگ به اصطلاح واحد وارد آنجا شده و شخصیت جدیدی به خود می‌گیرند. جایی که همبستگی اجتماعی جای خود را به فرهنگ غالب حاکم جهانی می‌دهد که در اختیار چند شرکت سرمایه‌دار جهانی است و توسط عده‌ای محدود اداره می‌شود. شاید اینجاست که استعمار فرهنگی خود را در قالب استعمار مکانی و در بعد وسیع در استعمار فضایی نشان می‌دهد. به این ترتیب جریانی آسیب‌ساز شکل می‌گیرد که آثار خود را در بحران شخصیت و هویت فرد و جامعه نشان می‌دهد (Borja & Castells, 2003: 28-34).

برآیند نظری پژوهش آن است که رهاورد جهانی‌سازی در شهرهای جهان سوم و شهرهایی که در حال گذار از فرهنگ

۱- این ابزارها با عنوان فناوری‌های اطلاعات و ارتباطات (ICT) و حتی با مطرح نمودن مقوله‌ی جامعه‌ی اطلاعاتی (IS) بسیاری از فرآیندهای مرتبط با شهر و شهرنشینی را که عمدتاً در بخش‌های اقتصادی، اجتماعی و فرهنگی و حتی کالبدی خلاصه می‌شود تحت تأثیر قرار داده و روندی جدید از شهرگرایی و شهری شدن را ارائه داده‌اند.

2- Social fragment

3- Local social epistemology

4- Homogenization

و ارزش‌های جمعی به سمت پذیرش منفعت‌های سرمایه‌داری و سرمایه‌پروری هستند، آسیب‌های سه بُعدی ملموس در فضا و زندگی شهری است. بُعد اول مربوط به جریان اقتصادی و سرمایه‌داری نئولیبرال است که بر انباشت سرمایه در شهرهای مادر و وابستگی اقتصادی پیرامون به آن‌ها تأکید دارد. شرط سرریز نوآوری و سرمایه نیز جز به صورت از دست‌رفت استقلال اقتصادی و عدم اعتماد به دانش تولیدی و... بومی و محلی نتیجه‌ای نداشته است. بُعد فرهنگی به‌عنوان یکی از حساس‌ترین وجهه‌های آسیب‌پذیری شهرهای درحال توسعه است که به صورت فزاینده‌ای خود را در پس‌زدگی ارزش‌ها و هویت‌های بومی-محلی و اتکا به مصرف‌گرایی تجملی و وارداتی مبدأ نشان می‌دهد. مهاجرت نخبگان و گسست‌های فرهنگی و کاهش سرمایه‌ی اجتماعی از جمله نمودهای عینی این پدیده در شهرهای جهان سوم می‌باشد. درنهایت بُعد اجتماعی، دیگر زمینه‌ی تأثیرپذیر با نمود فضایی و مکانی در شهرهای درحال توسعه است که خود را در نگرانی‌های قابل‌توجهی چون مصرف‌گرایی، عدم دل‌بستگی مکانی، گسست بنیان‌های خانوادگی و رواج فردگرایی و افزایش ناهنجاری‌ها و بی‌اخلاقی‌های نشأت‌گرفته از فضای مجازی نشان داده است.

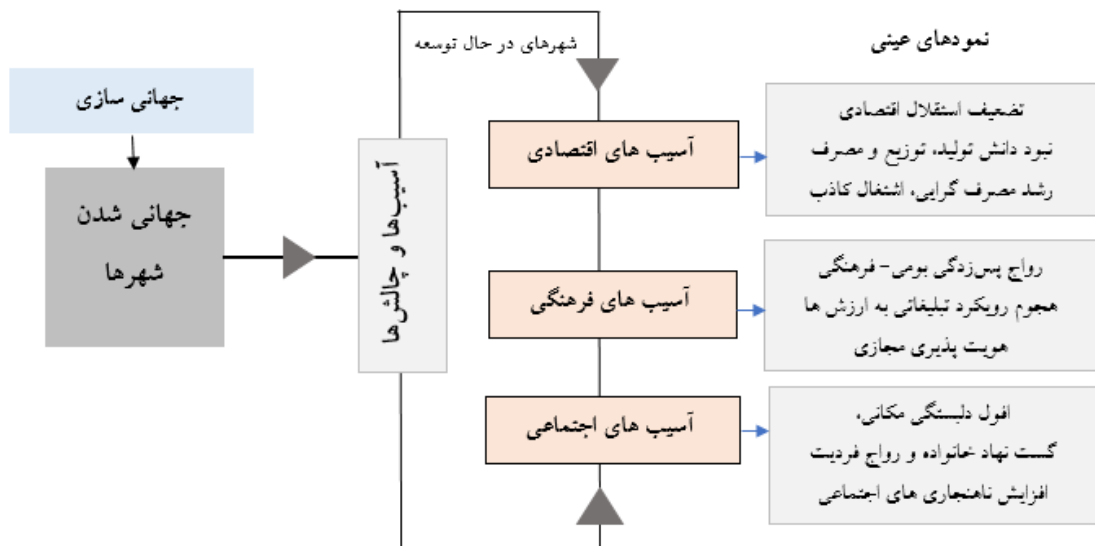

شکل ۲: مدل مفهومی نظری پژوهش

۳- معرفی منطقه‌ی مورد مطالعه

شهر مشهد به‌عنوان مرکز استان خراسان رضوی، با حدود ۲۵۰ کیلومتر مربع مساحت و حدود ۳,۴ میلیون نفر جمعیت به‌عنوان دومین کلان‌شهر مذهبی جهان و دومین کلان‌شهر کشور بعد از تهران محسوب می‌شود.

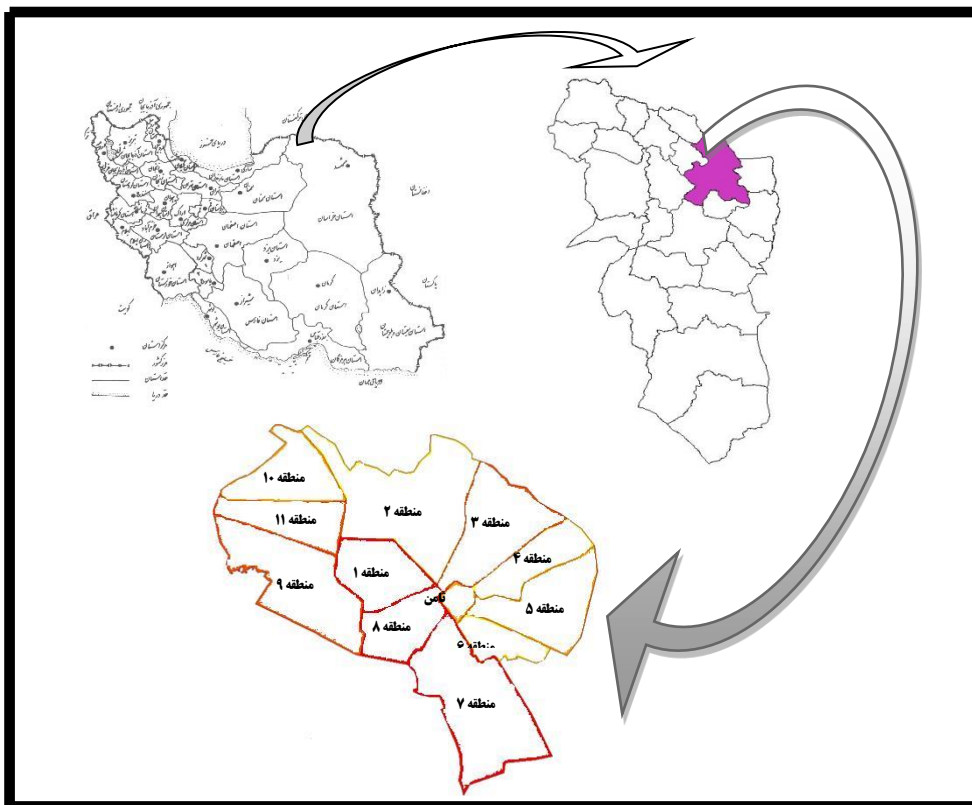

شکل ۳: موقعیت شهر مشهد در استان و کشور

۴- روش تحقیق

این پژوهش، از نوع کاربردی است که در راستای ارزیابی و شناخت تأثیر مؤلفه‌های جهانی‌شدن در کلان‌شهر مشهد با روش‌شناسی توصیفی-تحلیلی انجام شده است. داده‌های موردنیاز به روش کتابخانه‌ای و مطالعه اسناد، منابع معتبر و مرجع تهیه شده است. مهم‌ترین داده‌ها و اطلاعات در این بخش گردآوری و تعریف شاخص‌های تعیین‌کننده تأثیر جهانی‌شدن در شهرها بود که ابتدا به روش تحلیل محتوا و بررسی ادبیات نظری مرتبط با موضوع انجام گردید. سپس برای تأیید شاخص‌های گردآوری شده از دیدگاه تعداد ۱۵ کارشناس (متخصص و استاد دانشگاه)^۱ به روش دلفی و هدفمند در دو مرحله استفاده شد. برای تحلیل میزان توافق نخبگان در مورد شاخص‌های پژوهش از ضریب توافق کندال^۲ در قالب نرم‌افزار SPSS 21 استفاده گردید؛ بنابراین در نهایت مؤلفه‌ها و شاخص‌هایی مبنا قرار گرفتند که ضریب توافق کندال برای آن‌ها بالای ۰/۷ بود (جدول ۱). برای گردآوری داده‌های بخش تحلیلی پژوهش از روش پیمایشی و پرسشنامه از شهروندان کلان‌شهر مشهد استفاده شده است. برای تعیین جامعه‌ی نمونه‌ی پژوهش با استفاده از فرمول عمومی کوکران و برحسب جمعیت کلان‌شهر مشهد و با سطح اطمینان ۰/۹۵ حدود ۳۲۲ نفر به روش تصادفی ساده انتخاب و مورد پرسش قرار گرفتند. برای تحلیل داده‌های به‌دست‌آمده در بخش تحلیلی پژوهش از مدل‌های تاپسیس فازی (FTOPSIS) و مدل‌سازی معادلات ساختاری (AMOS) استفاده شده است. مدل‌سازی معادلات ساختاری تحلیل چندوجهی و گرافیکی از ساختار ارتباطی تأثیر چند مؤلفه بر روی هم و بر متغیر یا

۱- کارشناسان پژوهش، ۱۵ نفر از اساتید دانشگاه در رشته‌های برنامه‌ریزی شهری، مهندسی شهرسازی و جامعه‌شناسی بودند که به روش دلفی و هدفمند انتخاب شدند.

2- Kendall, W

متغیرهای دیگر است. این مدل، از خانواده رگرسیون چند متغیری است که به محقق امکان می‌دهد مجموعه‌ای از معادلات رگرسیونی را به‌طور هم‌زمان مورد آزمون قرار دهد.

۴-۱- مؤلفه‌های جهانی‌شدن شهرها

برای شناخت مؤلفه‌های مؤثر جهانی‌شدن شهرها از منابع متعددی استفاده شد که ابتدا با استفاده از مطالعات صورت‌گرفته، مشخص شد که سه مؤلفه اصلی تأثیرگذاری مستقیم در جهانی‌شدن شهرها، مؤلفه‌های اقتصادی، اجتماعی و فرهنگی هستند و البته کلان‌مؤلفه‌ی سیاسی نیز مطرح بود که چون عملکرد و تأثیرگذاری این حوزه عمدتاً در سطح ملی برآورد و تحلیل می‌گردد، در تقسیم‌بندی‌ها گنجانده نشد^۱. در مرحله‌ی بعد با استفاده از دیدگاه نخبگان مرتبط با موضوع پژوهش، اقدام به تأیید نهایی مؤلفه‌های انتخاب‌شده گردید و با استفاده از ضریب نهایی کندهال اقدام به برآورد میزان توافق شد که نتایج دو مرحله‌ی یادشده (بعد محتوایی و تأیید کارشناسان) در جدول (۱) آمده است.

جدول ۱: مؤلفه‌های تأثیرگذاری جهانی‌شدن در شهرها

مؤلفه	مؤلفه‌ها
اقتصادی	<ul style="list-style-type: none"> - ابهام و تضعیف استقلال عملکردی در حوزه اقتصادی شهر (تولید، توزیع و مصرف) - شکل‌گیری و پیدایش اشتغال‌های کاذب و ناپایدار با ریشه‌های غیرمکانی و مجازی در شهر - افزایش عرضه‌ها و تقاضاهای غیرپایدار و کاذب در شهر - ورود منابع تولیدی غیربومی و تضعیف داشته‌ها و منابع محلی و بومی در شهر - تسلط رویکردهای خدماتی و تبلیغاتی اقتصادی بیگانه بر فرآیند خدمات و تبلیغات اقتصادی محلی در شهر - تضعیف کاربری‌های اقتصادی شهر به نفع فضای اقتصادی مجازی و خارجی هدایت‌کننده دادوستد شهر
اجتماعی	<ul style="list-style-type: none"> - کاهش تعاملات اجتماعی و روی‌آوری به تعاملات مجازی و از راه دور در شهر - افزایش میزان ناهنجاری‌های اجتماعی و بیگانه محور با تسلط رویکردهای غیربومی در شهر - از بین رفتن و گسست بنیان‌های خانواده به نفع استقلال و تک‌محوری جامعه در شهر - دل‌بستگی به خدمات و جذابیت‌های دنیای مجازی و اجتناب از ظرفیت‌های واقعی موجود اجتماعی در شهر - تحریک حس ناامیدی از فرآیند کیفیت زندگی در محیط بومی-محلی در شهر
فرهنگی	<ul style="list-style-type: none"> - کاهش اعتماد هویت بومی-محلی و گرایش به جست‌وجوی هویت‌های تازه و منطبق با فرهنگ غربی - تحریک جامعه (قشر جوان) برای سرکوب هویت بومی و ارزشمند شدن فرهنگ مصرف‌گرای غربی-اروپایی - تسلط فرهنگ تبلیغاتی-رسانه‌ای و کنترل و تسلط آن بر گرایش‌ها و سلیقه فرهنگی و مذهبی در شهر - جذب شدن اقشار جامعه به نمادهای غیربومی و سرکوب ارزش‌های تاریخی-فرهنگی-مکانی و مذهبی در شهر - تأثیرپذیری از رویکردهای با منشأ چند فرهنگی و بروز آن در اخلاق و رفتار اجتماعی در شهر

منبع: تدوین نگارندگان بر اساس منابع مربوط

۵- یافته‌های پژوهش

۱- گزیده از منابعی که در تدوین مؤلفه‌ها و شاخص‌ها از آنها بهره برده شده است عبارتند از:

-رنه شورت، ۱۳۸۱

-Marcotullio,2001

- Beal,2002

- Kanbur,2015

- Landis,2008

- Wu,2012

-Taylor & Knox,2000

- Nararyana,2010

- Sharifonnasabi et al,2019

در این بخش ابتدا تلاش شد تا با استفاده از مدل شباهت به گزینه‌ی ایده‌آل فازی (FTOPSIS) به اولویت‌سنجی مؤلفه‌ها و شاخص‌های تأثیرگذار جهانی‌شدن در کلان‌شهر مشهد پرداخته شود. مطابق با فرآیند مدل‌های فازی، نظرات شهروندان که در پرسشنامه‌ای با طیف لیکرت ۵ تایی دریافت شده بود، مطابق با جدول (۲) به اعداد فازی تبدیل گردید.

جدول ۲: اعداد فازی مثلثی

متغیر زبانی	اعداد فازی
خیلی کم	۳-۱-۱
کم	۵-۳-۱
متوسط	۷-۵-۳
زیاد	۹-۷-۵
خیلی زیاد	۹-۷-۷

در ادامه مطابق با ساختار مدل فازی ابتدا اقدام به بی‌مقیاس‌سازی داده‌ها و سپس بی‌مقیاس‌سازی موزون آن‌ها گردید که برای شاخص‌های هر سه مؤلفه در سه بخش حداقل وزن فازی، میانگین وزن فازی و حداکثر وزن فازی تشریح شده است.

جدول ۳: ماتریس بی‌مقیاس موزون فازی برای شاخص‌های تأثیرگذاری اقتصادی جهانی‌شدن

	Fuzzy Min	Fuzzy mean	Fuzzy Max
A1	۰,۲۷۷۷	۰,۶۰۵۱	۰,۹
A2	۰,۲۷۷۷	۰,۶۱۳۶	۰,۹
A3	۰,۲۷۷۷	۰,۶۱۷۵	۰,۹
A4	۰,۱۶۶۶	۰,۴۵۹۶	۰,۹
A5	۰,۲۷۷۷	۰,۶۰۲	۰,۹
A6	۰,۱۶۶۶	۰,۴۵۲۶	۰,۹

جدول ۴: ماتریس بی‌مقیاس موزون فازی برای شاخص‌های تأثیرگذاری اجتماعی جهانی‌شدن

	Fuzzy min	Fuzzy mean	Fuzzy max
B1	۰,۵۴۴۴	۰,۹	۰,۹
B2	۰,۰۳۳۳	۰,۱۶۹	۰,۵
B3	۰,۰۳۳۳	۰,۱۶۸	۰,۵
B4	۰,۰۳۳۳	۰,۱۷۸۶	۰,۵
B5	۰,۰۳۳۳	۰,۱۷۲۳	۰,۵

جدول ۵: ماتریس بی‌مقیاس موزون فازی برای شاخص‌های تأثیرگذاری فرهنگی جهانی‌شدن

	Fuzzy min	Fuzzy mean	Fuzzy max
C1	۰,۲۳۳۳	۰,۵۰۷	۰,۹
C2	۰,۵۴۴۴	۰,۹	۰,۹
C3	۰,۵۴۴۴	۰,۹	۰,۹
C4	۰,۵۴۴۴	۰,۹	۰,۹
C5	۰,۰۳۳۳	۰,۱۶۹	۰,۵

بعد از محاسبه ماتریس موزن فازی برای شاخص‌های سه مؤلفه اصلی جهانی‌شدن، اقدام به محاسبه فاصله از ایده‌آل منفی (S^-) و همچنین فاصله از ایده‌آل مثبت (S^+) همچنین شاخص شباهت فازی نهایی (CC_i) گردید. این مرحله برای شاخص‌های هر سه مؤلفه در جداول (۶) تا (۸) تشریح شده است.

جدول ۶: محاسبه شاخص فاصله از ایده‌آل مثبت و منفی شباهت فازی نهایی برای شاخص‌های تأثیرگذاری اقتصادی جهانی‌شدن

	S^+	S^-	CC_i	رتبه
A1	۰,۴۶۳۳	۰,۷۰۳۰	۰,۶۰۲۷	۳
A2	۰,۴۵۷۹	۰,۷۰۷۰	۰,۶۰۶۹	۲
A3	۰,۴۵۵۵	۰,۷۰۸۹	۰,۶۰۸۷	۱
A4	۰,۶۰۹۳	۰,۷۸۹۷	۰,۵۶۴۴	۵
A5	۰,۴۶۵۳	۰,۷۰۱۶	۰,۶۰۱۲	۴
A6	۰,۶۱۴۴	۰,۷۸۷۱	۰,۵۶۱۵	۶

مطابق با جدول (۲) در بخش مؤلفه‌ها و شاخص‌های پژوهش و در بخش شاخص‌های مؤلفه اقتصادی، شاخص «افزایش عرضه‌ها و تقاضاهای غیرپایدار و کاذب در شهر» با شناسه A3؛ شاخص «شکل‌گیری و پیدایش اشتغال‌های کاذب و ناپایدار باریشه‌های غیرمکانی و مجازی در شهر» با شناسه A2 و همچنین شاخص «ابهام و تضعیف استقلال

عملکردی در حوزه اقتصادی شهر (تولید، توزیع و مصرف) با شناسه‌ی A1 سه شاخص با اولویت در حوزه تأثیرگذاری اقتصادی جهانی شدن در کلان‌شهر مشهد هستند که از دیدگاه شهروندان تأثیر اصلی این حوزه را با ورود جهانی شدن در این کلان‌شهر نشان می‌دهند؛ بنابراین آنچه در این بخش و این مؤلفه مشهود است، دغدغه‌ی شهروندان نسبت به از دست رفتن استقلال عملکردی اقتصاد شهری، پیدایش مشاغل مجازی و کاذب، عرضه و تقاضای مجازی و کاذب با ریشه‌های غیر مکانی است که می‌تواند تأثیرات سو و غیرقابل برنامه‌ریزی شده و البته غیرقابل پیش‌بینی بر ساختار اقتصادی شهر مشهد داشته باشد.

جدول ۷: محاسبه شاخص فاصله از ایده‌آل مثبت و منفی شباهت فازی نهایی برای شاخص‌های تأثیرگذاری اجتماعی جهانی شدن

	S^+	S^-	CC_i	رتبه
B1	۰,۲۰۴۲	۰,۵۰۲۸	۰,۷۱۱۱	۱
B2	۰,۴۲۵۹	۰,۴۸۵۹	۰,۵۳۲۹	۴
B3	۰,۴۲۶۷	۰,۴۸۵۷	۰,۵۳۲۳	۵
B4	۰,۴۱۸۴	۰,۴۸۸۷	۰,۵۳۸۷	۲
B5	۰,۴۲۳۳	۰,۴۸۶۹	۰,۵۳۴۹	۳

نتایج فازی به‌دست‌آمده از تحلیل شاخص‌های اجتماعی تأثیرگذاری جهانی شدن در کلان‌شهر مشهد از دیدگاه شهروندان، حاکی از آن است که شاخص «کاهش تعاملات اجتماعی و روی‌آوری به تعاملات مجازی و از راه دور در شهر» با شناسه B1، شاخص «دلبستگی به خدمات و جذابیت‌های دنیای مجازی و اجتناب از ظرفیت‌های واقعی موجود اجتماعی در شهر» با شناسه B4 و همچنین شاخص «تحریک حس ناامیدی از فرآیند کیفیت زندگی در محیط بومی‌محل در شهر» با شناسه B5 دارای بیشترین اولویت و اهمیت در بعد اجتماعی تأثیرگذاری جهانی شدن در کلان‌شهر مشهد می‌باشند. این روند حاکی از آن است که از دیدگاه شهروندان، دغدغه اصلی شهر در صورت سیطره‌ی مفاهیم و ساختار جهانی شدن از بعد اجتماعی آن، از بین رفتن تعاملات اجتماعی، تبلیغ سوء از فرآیند کیفیت زندگی در محیط شهر و دلبستگی به آیین‌ها و خدمات غربی و بیگانه خواهد بود. این فرآیند می‌تواند آثار سوئی را در کلان‌شهر فرهنگی و مذهبی مشهد به دنبال داشته باشد.

جدول ۸: محاسبه‌ی شاخص فاصله از ایده‌آل مثبت و منفی شباهت فازی نهایی برای شاخص‌های تأثیرگذاری فرهنگی جهانی شدن

	S^+	S^-	CC_i	رتبه
C1	۰,۵۴۸۷	۰,۷۲۰۶	۰,۵۶۷۷	۲
C2	۰,۲۰۴۲	۰,۵۰۲۸	۰,۷۱۱۱	۱
C3	۰,۲۰۴۲	۰,۵۰۲۸	۰,۷۱۱۱	۱
C4	۰,۲۰۴۲	۰,۵۰۲۸	۰,۷۱۱۱	۱
C5	۰,۴۲۵۹	۰,۴۸۵۹	۰,۵۳۲۹	۳

نتایج تحلیل فازی شاخص‌های تبیین‌کننده‌ی تأثیرگذاری فرهنگی جهانی شدن در کلان‌شهر مشهد نشان می‌دهد که سه شاخص «تحریک جامعه (قشر جوان) برای سرکوب هویت بومی و ارزشمند شدن فرهنگ مصرف‌گرای غربی» با شناسه C2، شاخص «تسلط فرهنگ تبلیغاتی-سانه‌ای و کنترل و تسلط آن بر گرایش‌ها و سلاقی فرهنگی و مذهبی

در شهر» با شناسه C3 و شاخص «جذب شدن اقشار جامعه به نمادهای غیربومی و سرکوب ارزش‌های تاریخی- فرهنگی- مکانی و مذهبی در شهر» با شناسه C4، دارای رتبه اول اهمیت از دید شهروندان در بعد تأثیرگذاری فرهنگی جهانی‌شدن در کلان‌شهر مشهد می‌باشند. به نظر می‌رسد با توجه به وزن و نتایج مربوط به شاخص‌های فرهنگی، دغدغه اصلی شهروندان، هجوم فرهنگی و تضعیف ساختارهای فرهنگی جامعه شهری کلان‌شهر مشهد در فرآیند جهانی‌شدن آن است. البته این دغدغه بجاست؛ چراکه که در بسیاری از شهرهای جهان در حال توسعه که متکی به فرهنگی بومی و محلی خود بوده‌اند، در فرآیند جهانی‌شدن مجبور به پذیرش فرهنگ سرمایه‌داری شوند. در ادامه و در ترکیب نهایی وزن شاخص‌ها برای هر مؤلفه و محاسبه‌ی شاخص‌های ایده‌آل منفی و مثبت، وزن نهایی فازی برای سه مؤلفه‌ی جهانی‌شدن در کلان‌شهر مشهد تشریح شده است.

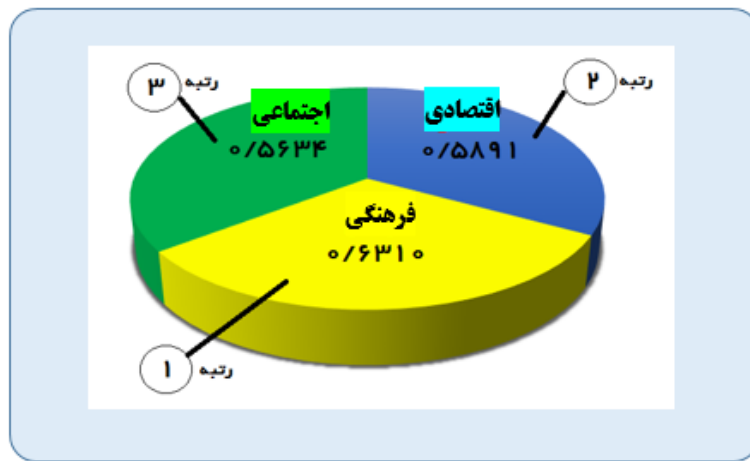

شکل ۴: نمودار اولویت نهایی مؤلفه‌های تأثیرگذار جهانی‌شدن در کلان‌شهر مشهد

نتایج نهایی تحلیل فازی مؤید آن است که مؤلفه فرهنگی، دغدغه اصلی تأثیرگذاری جهانی‌شدن در کلان‌شهر مشهد می‌باشد. این امر که نشان‌دهنده‌ی سنت‌ها، خواست‌ها و آیین‌های بومی محلی و آداب و رسوم اجتماعی است، در صورت تغییر می‌تواند مشکلات مدیریتی متعددی را متوجه ساختار اجتماعی- فرهنگی و در نتیجه اقتصادی کلان‌شهر مشهد نماید. وقتی که باورهای فرهنگی و محلی جامعه نسبت به داشته‌های شهر، از تمامی مؤلفه‌های توسعه و کیفیت زندگی شهری تغییر یابد و تبلیغات روزافزون فضای دیجیتال فرهنگ لیبرال غربی را گسترش دهد، می‌توان پنداشت ساختار فکری و فرهنگی- مذهبی کلان‌شهر مشهد با چه چالش‌ها و مشکلاتی مواجه خواهد بود؛ بنابراین پرواضح است که این وضع نیاز به انجام مطالعات پایه‌ای و برنامه‌ریزی‌های لازم برای مقابله با آثار سوء جهانی‌شدن در این کلان‌شهر را ضروری می‌سازد. در ادامه ساختار ارتباطی مؤلفه‌های تبیین‌کننده‌ی جهانی‌شدن در کلان‌شهر مشهد تشریح شده است. هدف این بود که آیا مؤلفه‌های یادشده، فرآیند جهانی‌شدن را در کلان‌شهر مشهد می‌تواند به‌درستی تبیین و تشریح کند یا خیر. برای این منظور از مدل‌سازی معادلات ساختاری در قالب نرم‌افزار AMOS استفاده شد.

جدول ۹: آماره‌ی ساختار عاملی تأییدی پیش‌ران‌های استخراج‌شده

متغیرها	χ^2	df	P	χ^2/df	CFI	IFI	RMSEA
اقتصادی	۶۴۵/۳۴	۳۲۱	۰/۰۰۱	۲/۰۱	۰/۸۹۵	۰/۸۸۹	۰/۰۵۴۱
اجتماعی	۶۴۸/۵۶	۳۲۱	۰/۰۰۰	۲/۰۲	۰/۹۱۱	۰/۹۰۲	۰/۰۵۱۱
فرهنگی	۶۴۹/۵۸	۳۲۱	۰/۰۰۰	۲/۰۲	۰/۹۱۲	۰/۹۰۳	۰/۰۵۰۹

مهم‌ترین ضرایب آماری در نیکویی برازش، مدل‌سازی معادلات ساختاری سنجه "خی دو" یا کای اسکوئر (χ^2)، سبقت کای اسکوئر بر درجه‌ی آزادی، شاخص برازش تطبیقی^۱ (CFI) و شاخص برازش افزایشی^۲ (IFI) و درنهایت ریشه‌ی میانگین مربعات تقریبی^۳ (RMSEA) می‌باشد. این سنجه‌ها دارای مقدار معینی بوده که تحلیل را معنادار ساخته و به تشریح ارتباط ساختاری پیش‌ران‌های به‌دست‌آمده می‌پردازد. به علت متورم شدن میزان کای اسکوئر در نمونه‌های تحلیلی، اکثر تحلیل‌گران به نسبت مجذور کای اسکوئر بر درجه‌ی آزادی می‌پردازند که نمونه‌های دقیق تحلیل‌شده و برای شناسایی ساختار را به کار می‌گیرد. مقدار این نسبت باید ترکیب نیمی از داده‌ها را در برگیرد. به دیگر سخن نباید کمتر از "دو" باشد تا بتوان به معناداری داده‌های به‌کاررفته اطمینان داشت. نتایج تحلیل ساختار ارتباطی سه پیش‌ران شناسایی‌شده در این سنجه، نشان از قابل‌قبول بودن آن دارد. شاخص‌های برازش تطبیقی و افزایشی مطابق با استانداردهای آماری تعیین‌شده هر چه به سمت عدد یک میل کند برازش از سطح نیکویی بالایی برخوردار خواهد بود؛ بنابراین با توجه به نتایج به‌دست‌آمده برازش مدل از وضعیت مناسبی برخوردار است. در ادامه ساختار معماری مدل‌سازی معادلات ساختاری، برای تبیین ارتباط مؤلفه در تحلیل جهانی‌شدن در کلان‌شهر مشهد آمده است.

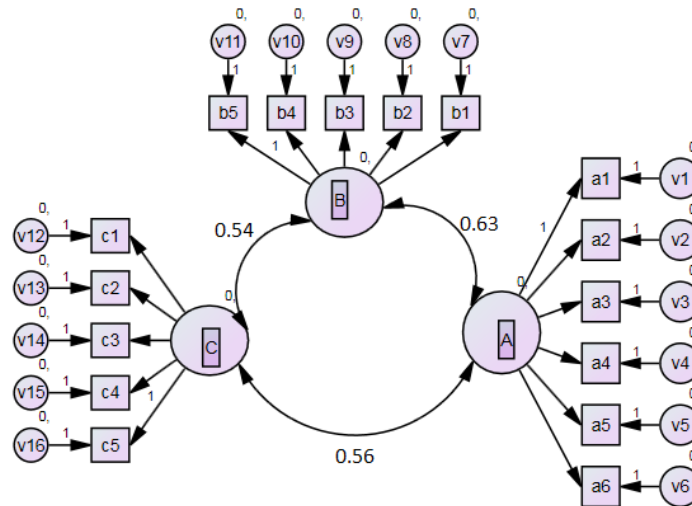

شکل ۵: ساختار معماری تأیید ارتباط مؤلفه‌های تبیین‌کننده‌ی جهانی‌شدن در کلان‌شهر مشهد

ساختار معماری مدل‌سازی معادلات ساختاری، برای تبیین تفسیر مؤلفه‌ها از جهانی‌شدن در کلان‌شهر مشهد که در سه مؤلفه یعنی "اثر اقتصادی"، "اثر اجتماعی" و "اثر فرهنگی"، همراه با شاخص‌های تبیین‌کننده توسط مدل طراحی شده است، نشان می‌دهد که هر سه مؤلفه‌ی اقتصادی، اجتماعی و فرهنگی با توجه به شاخص‌های تبیین‌کننده برای آن‌ها و با در نظر گرفتن برازش مدل و میزان رگرسیون وزن‌دار به‌دست‌آمده، می‌تواند فرآیند تأثیرگذاری جهانی‌شدن در کلان‌شهر مشهد را توضیح دهد. می‌توان گفت که رخداد جهانی‌شدن در کلان‌شهر مشهد، می‌تواند "اثر اقتصادی" به صورت ابهام در استقلال عملکردی اقتصادی شهر، پیدایش عرضه و تقاضای ناپایدار و کاذب، اشتغال و خدمات مجازی و کاذب در اقتصاد شهر و تضعیف کاربری‌های اقتصادی شهر به نفع فضای اقتصادی مجازی و خارجی

1- Comparative Fit Index

2- Incremental Fit Index

3- Root-Mean-Square-Error of Approximation

هدایت‌کننده دادوستد شهر، داشته باشد. "آثار اجتماعی"، می‌تواند در تضعیف تعاملات اجتماعی، ناامیدی از کیفیت زندگی و تضعیف ساختارهای اجتماعی بومی-ملی و مذهبی شهر باشد. درنهایت "تأثیر فرهنگی" جهانی‌شدن که می‌تواند نتایج بسیار عمیقی نیز داشته باشد و آثار خود را در غرب‌گرایی، پس‌زدگی هویتی و فرهنگی شهر، گرایش به سلاقی و آداب رسوم فرهنگ‌های بیگانه و تلاش برای نمادسازی و تحمیل آن‌ها به شهر و شهروندان خود نشان می‌دهد. نتیجه‌ی این گرایش‌ها تغییر و ساختار شکنی در فرایندهای آموزشی-فرهنگی، اجتماعی و اقتصادی شهر خواهد بود. بدین‌سان که هر آنچه اصل و هویت اصلی به حساب می‌آید، پس‌زده می‌شود و سنت انگاشته شده و آنچه بیگانه و غربی است مدرن و روزآمد حساب می‌شود. بدیهی است که تلاش برای این جایگزینی، می‌تواند مشکلات و بحران‌های بزرگی را برای جامعه شهری مشهد در پی داشته باشد و سیاست‌گذاران و مدیران شهر را برای حفظ ساختار، فرهنگ و بافت اجتماعی و اقتصادی و عقیدتی شهر با مشکلات و چالش‌های ناشی از فرآیند جهانی‌شدن شهر مواجه می‌کند.

۶- نتیجه

جهانی‌شدن، پدیده‌ی هم‌گرای عصر حاضر در راستای یکپارچه‌سازی جهان، مطابق با اهداف سرمایه‌داری و نئولیبرالیسم است؛ فرایندی که به یکپارچگی سیاسی، اقتصادی، اجتماعی و فرهنگی جهان و ادغام خرده‌فرهنگ‌های محلی در فرهنگ جهانی به اصطلاح برتر شهرها و کشورهای مادر (مرکز) یعنی نئولیبرالیسم است. مک‌ادامز (۲۰۰۷) چنین اشاره می‌کند که فرهنگ غالب شهرهای مسلط جهانی همچون نیویورک، لندن و پاریس که به‌عنوان مادر شهرهای جهانی شناخته می‌شود در راستای هم‌گرایی و تسلط بیشتر بر خرده‌فرهنگ‌های جهان در توجیه عملکرد مناسب جهانی‌شدن عمل می‌کند و شهرهای کشورهای در حال توسعه، آن‌ها را تحت عنوان نماد پیشرفت قلمداد کرده و سعی در الگوسازی از آن‌ها برای جامعه، اقتصاد و فرهنگ خود هستند. وو و جان (۲۰۲۰) در مطالعه‌ای اشاره می‌کنند که شاید جهانی‌شدن، بیشتر برای طیف سرمایه‌دار جامعه‌ی شهری حتی در کشورهای در حال توسعه، مفید باشد، اما آنچه دگرگونی بزرگ را به دنبال دارد، تناقضات اجتماعی، فرهنگی و اقتصادی در طیف وسیع جامعه‌ی شهری این کشورهاست که البته عمدتاً فقیر هستند و می‌تواند خود را به صورت حاشیه‌نشینی و حتی در حاشیه بودن تلقی کنند. رضایی و عباسی (۱۳۸۹) اشاره می‌کند که تغییر ساختار مهم‌ترین کارکرد جهانی‌شدن در شهرها، در جنبه‌های مختلف اقتصادی اجتماعی و فرهنگی است که برخی را مسلط و برخی را در حاشیه و مطیع نگه می‌دارد و آنجاها که مطیع‌اند، عمدتاً در جهان سوم هستند و شهرهای بزرگ و کوچک کشورهای در حال توسعه که در فرآیند الگوی برتر جهانی، ادغام و مطیع خواهد بود.

در این راستا، تحقیق حاضر تلاش کرد تا با مؤلفه‌ها و شاخص‌هایی منتخب، تأثیر جهانی‌شدن را در کلان‌شهر فرهنگی-مذهبی مشهد بررسی و تحلیل نماید. نتایج به‌دست‌آمده در قالب دو هدف پژوهش، یکی اولویت‌سنجی تأثیرات مشاهده‌شده و دیگری توضیح ساختار ارتباطی مؤلفه‌های منتخب در تبیین جهانی‌شدن در کلان‌شهر مشهد، به‌دست‌آمده است. یافته‌های پژوهش نشان داد که اولویت اصلی و دغدغه شهروندان در فرآیند جهانی‌شدن کلان‌شهر مشهد در حوزه‌ی تأثیرگذاری مؤلفه‌ی فرهنگی آن می‌باشد. جایی که در آن تحریک جامعه (قشر جوان) برای سرکوب هویت بومی و ارزشمند شدن فرهنگ مصرف‌گرای غربی، تسلط فرهنگ تبلیغاتی-رسانه‌ای و کنترل و تسلط آن بر گرایش‌ها و سلاقی فرهنگی و مذهبی در شهر و جذب شدن اقشار جامعه به نمادهای غیربومی و سرکوب ارزش‌های تاریخی-فرهنگی-مکانی و مذهبی در شهر مشهد می‌تواند به تغییرات ساختاری نگران‌کننده‌ی فرهنگی در شهر بیانجامد. نتیجه همچنین بیانگر آسیب‌پذیر بودن فرهنگ بومی-مذهبی شهر در برابر جهانی‌شدن و آثار فزاینده‌ی آن از دیدگاه شهروندان بود. در این زمینه وی‌وو (۲۰۰۸)^۱ اشاره کرده است که به بهانه‌ی ارزش‌های جهانی که همان در واقع

ارزش‌های غربی هستند، بسیاری از ارزش‌های بومی-محلی نادیده گرفته شده و کنار گذاشته می‌شود که خود گسست و شکاف بزرگی در زمینه‌های اجتماعی، اخلاقی و هویتی برای شهروندان به‌خصوص در شهرهای بزرگ چین به وجود آورده است. براتلو و بهبهانی نیا (۱۳۹۲) این مسئله را با بحران هویت در شهرهای اسلامی گره زده‌اند که عمدتاً قشر جوان را تهدید کرده و منجر به بروز شکاف‌های فرهنگی گسترده‌ای می‌شود. نکته بعدی در یافته‌های پژوهش ساختار معنادار سه مؤلفه "اقتصادی"، "اجتماعی" و "فرهنگی" برای تبیین جهانی‌شدن و اثرات آن در کلان‌شهر مشهد بود که دارای نیکویی برآزش و ساختار معماری معنادار در قالب مدل‌سازی معادلات ساختاری بود. نتایج این تحقیق همچنین نشان داد که برای ارزیابی و شناخت آثار جهانی‌شدن شهرها می‌توان آن را از طریق مؤلفه‌های اقتصادی، اجتماعی و فرهنگی به ارزیابی و تحلیل مناسب دست یافت. در این رابطه استعلاجی و حسین زاده (۱۳۹۲) بیان می‌کنند که با تشدید فرآیند جهانی‌شدن، شهرهای کشورهای درحال توسعه از لحاظ الگوهای مصرف، فرهنگ عمومی و محیط ساخته شده به لحاظ ابعاد اقتصادی و اجتماعی به همتای غربی خود شبیه می‌شوند. صادقی‌زاده (۱۳۹۳) نیز عمده چالش‌های آسیب‌های جهانی‌شدن را با تبیین خاص بودن و عوام بودن؛ فرهنگ مدرن و فرهنگ عقب‌مانده، اقتصاد سرمایه‌داری و اقتصاد ورشکسته و جامعه‌ی مدرن و خاص و جامعه‌ی عقب‌مانده و وابسته تحلیل و بیان می‌کند.

با عنایت به نتایج تحقیق، پیشنهاد می‌شود که پژوهش‌های بنیادی و همه‌جانبه در قالب طرح‌های پژوهشی دانشگاهی و دیگر نهادهای پژوهشی موردتوجه مسئولان شهر قرار گیرد. در این رابطه برخی محورهای موردنظر این مقاله به شرح زیر پیشنهاد شده است:

۱. افزایش حس اعتماد به داشته‌های ملی-مکانی در کلان‌شهر مشهد، از طریق برنامه‌ها و محتویات سازنده در فرآیند توسعه شهری
۲. توسعه‌ی فرهنگ و گفتمان ملی-مذهبی از طریق آموزش‌ها و برنامه‌های پیش‌بینی‌شده در شهر و مقایسه‌ی درست آن با آثار جهانی
۳. اتکا به فرایندهای اقتصادی و اجتماعی و سعی در بومی‌سازی دانش پیشرفت در این حوزه‌ها به‌جای شبیه‌سازی و آمیختگی توأم با انکار وضعیت بومی و ملی در این حوزه‌ها
۴. روی‌آوری به فرهنگ طبیعی هم‌زیستی و گردهمایی‌های فرهنگی و سنتی بومی-ملی با توجه به آداب‌ورسوم و عقاید بومی-محلی به‌جای هجوم و تقلید از سلیقه‌ها و آداب فضای مجازی در کلان‌شهر مشهد
۵. ترویج داشته‌های بومی و محلی و عدم احساس سرخوردگی در مقابل سلايق و فرهنگ‌های چندپاره و چندرنگی غربی در کلان‌شهر مشهد
۶. برنامه‌ریزی برای رشد و نشاط اجتماعی از طریق بهبود و ترویج سلايق و آداب سنتی-بومی و ملی در کلان‌شهر مشهد
۷. برنامه‌ریزی برای ارائه‌ی راهکارها و نشست‌هایی در جهت آگاه ساختن شکاف‌ها و تهدیدهای حاصل از گرایش بدون حدومرز و برنامه به وسایل ارتباطات مجازی جمعی در حوزه‌ی جهانی‌شدن در کلان‌شهر مشهد.

منابع

- ۱- استعلاجی، علیرضا، حسین‌زاده، نعمت (۱۳۹۲). چالش‌های پدیده‌ی جهانی‌شدن در کشورهای درحال توسعه با تأکید بر ایران. نشریه‌ی جغرافیایی آمایش سرزمین، شماره‌ی ۳۸، ۵۲-۳۸.
- ۲- آرمن، سید عزیز و زارع روح‌اله (۱۳۹۰). جهانی‌شدن، فقر و نابرابری. مجله‌ی اقتصادی، سال یازدهم، شماره‌ی ۱۲، ۳۵-۱۷.
- ۳- براتلو، فاطمه و بهبهانی‌نیا، زهرا (۱۳۹۲). بررسی تأثیرات جهانی‌شدن در هویت فرهنگی جوانان، کنگره‌ی پیشگامان اسلامی پیشرفت، تهران.
- ۴- پوراحمد، احمد، قرخلو، مهدی، موسوی، سیروس (۱۳۹۰). بررسی مفاهیم و شاخص‌های نظریه شهر جهانی، نشریه‌ی باغ نظر، پیاپی ۱۶ (بهار ۱۳۹۰)، ۳۸-۲۹.
- ۵- خواجه‌نوری، بیژن و مقدس، علی‌اصغر (۱۳۸۷). جهانی‌شدن و سرمایه‌ی اجتماعی زنان. نشریه‌ی علم اجتماعی، شماره‌ی ۲، ۱۵۴-۱۳۱.
- ۶- ذکی، یاشار و گل‌افشان، فاطمه (۱۳۹۴). جهان شهرها و نقشه‌های جدید ژئوپلیتیکی. فصلنامه‌ی اطلاعات جغرافیایی، شماره‌ی ۹۵، ۸۰-۶۳.
- ۷- رستمی، قهرمان، پورموسوی، سید موسی، قورچی، مرتضی (۱۳۹۰). تبیین ژئوپلیتیکی کلان‌شهرهای جهانی تأملی بر تفاوت یابی مفهومی شهر جهانی و جهان شهر، مجله‌ی ژئوپلیتیک، شماره‌ی ۲۱، ۷۰-۴۱.
- ۸- رضایی، رحیم و عباسی، محمد (۱۳۸۹). اثرات جهانی‌شدن بر ماهیت، ساختار و عملکرد شهرها، نشریه‌ی آمایش سرزمین، شماره‌ی ۲، ۱۸۷-۱۶۴.
- ۹- رضوی، محمدحسن، صرافی، مظفر، توکلی‌نیا، جمیله، رضویان، محمدتقی (۱۳۹۵). گفتمان غالب جهانی‌شدن و سیاست‌های توسعه شهر (نقدی بر پروژه‌های سرمایه‌گذاری در شهر مشهد). نشریه‌ی جغرافیای سیاسی، پیاپی ۴، ۲۰-۱.
- ۱۰- رنه شورت، جان (۱۳۸۹). جهانی‌شدن و شهر، ترجمه‌ی احمد پوراحمد، چاپ اول، انتشارات دانشگاه تهران.
- ۱۱- صادقی‌زاده، سلمان (۱۳۹۳). چالش‌های عمده در تبیین پدیده‌ی جهانی‌شدن. فصلنامه‌ی سیاست، شماره‌ی ۳، ۷۰-۵۵.
- ۱۲- فرهادی محلی، علی (۱۳۹۰). بررسی پدیده‌ی جهانی‌شدن با تمرکز بر حوزه‌ی فرهنگ. فصلنامه‌ی مطالعات راهبردی سیاست‌گذاری عمومی، شماره‌ی ۵، ۹۶-۶۳.
- ۱۳- فقه مجیدی، علی، صمدی‌پور، شهلا، فریبا سلامی (۱۳۹۸). تأثیر جهانی‌شدن بر رشد اقتصادی کشورهای درحال توسعه، فصلنامه‌ی سیاست‌های راهبردی و کلان، پیاپی ۲۵، ۱۰۱-۳۰.
- ۱۴- قزلسفلی، محمدتقی (۱۳۹۰). بومی‌گرایی در عصر جهانی‌شدن شهرها. فصلنامه‌ی سیاست، شماره‌ی ۲۰، ۲۱۷-۲۰۵.
- ۱۵- قنبری، ابوالفضل (۱۳۹۳). جغرافیا و هویت مکان در عصر جهانی‌شدن. فصلنامه‌ی تحقیقات جغرافیایی، شماره‌ی ۱، ۱۹۲-۱۶۱.
- 16- Aguilar, A. G, Ward, P. M, & Smith Sr, C. B. (2003). Globalization, regional development, and mega-city expansion in Latin America: analyzing Mexico City's peri-urban hinterland. *Cities*, 20 (1), 3-21.
- 17- Beall, J. (2002). Globalization and social exclusion in cities: framing the debate with lessons from Africa and Asia. *Environment and Urbanization*, vol. 14, pp. 41-51.
- 18- Body-Gendrot, S. (2012). *Globalization, fear and insecurity: the challenges for cities north and south*. Palgrave Macmillan.

- 19- Burja. J and Castell, M. (2005). Local and Global the Management of Cities in the Information Age. UN habitat press. London.
- 20- Eade, J. (2005). Living the global city. Routledge press. London.
- 21- Ergazakis. E, Askounis. D and Charalabidis. Y. (2011) Digital Cities: Towards an integrated decision support methodology. *Telematics and Informatics*. Vol 28, 148–162.
- 22- Fernandez, C, Audirac, I, Fol, S, & Cunningham-Sabot, E. (2012). Shrinking cities: Urban challenges of globalization. *International journal of urban and regional research*, 36 (2), 213-225.
- 23- Friedmann. J. (2005). Globalization and the emerging culture of planning. *Progress in Planning*. Vol. 64, 183–234.
- 24- Kanbur. R. (2015). Globalization and Inequality. *Handbook of Income Distribution*, Volume. 2, 1845-1881.
- 25- Kang, J, X, W, Yu, L, Ning, Y. (2010). Localization, urbanization and globalization: Dynamic manufacturing specialization in the YRD mega-city conglomeration. *Cities*, Volume 99, 1-14.
- 26- Landis. D. (2008). Globalization, migration into urban centers, and cross-cultural training. *International Journal of Intercultural Relations*, Vol 32, 337-348.
- 27- Marsden. Ch. (2000). *Regulating the global information society*. Routledge publication. UK.
- 28- Mc Adams, M. (2007). Global Cities as Centers of Cultural Influence: A Focus on Istanbul, Turkey. *Journal of global culture studies*, Volume 3, 151-165.
- 29- Narayana, M.R. (2010). Impact of Economic Globalization on Urbanization: A Comparative Analysis of Indian and Select Global Experiences. *India Quarterly*, vol 66, 1: 91-116.
- 30- Oduwaye, L. (2006). Effects of globalization on cities in developing countries. *Journal of Social Sciences*, 12 (3), 199-205.
- 31- Parnreiter, C. (2012). Global cities and the production of uneven development. *GaWC Res. Bull*, (394), 291-295.
- 32- Pick. J and Nishida. B. (2014). Digital divides in the world and its regions: A spatial and multivariate analysis of technological utilization. *Technological Forecasting & Social Change*. Vol 23, 1-17.
- 33- Servaens. J and Carpeinter. N. (2006). *Toward a sustainable information Society*. Intellect publication. UK.
- 34- Sharifonnasabi, Z, Bardhi, F, Luedicke, M. (2019). How globalization affects consumers: Insights from 30 years of CCT globalization research, *Marketing Theory*, First Published 11 Nov 2019.
- 35- Shatkin. G. (2007). Global cities of the South: Emerging perspectives on growth and inequality. *Cities*, Vol 24, 1-15.
- 36- Verginer, L, & Riccaboni, M. (2021). Talent goes to global cities: The world network of scientists' mobility. *Research policy*, 50 (1), 104127.
- 37- Vogel, R, Ryan, R, Lawrie, A, Grant, B, & Riedy, Ch. (2020). Global city Sydney Progress in Planning, Volume 136, Article 100426.
- 38- Wang, X, & Chi, Ch. (2016). Global City Indicators: Towards a Holistic View of Low Carbon City Dimensions *Energy Procedia*, Volume 88, 168-175.
- 39- Woo, B, and Jun, H. (2020). Globalization and slums: How do economic, political, and social globalization affect slum prevalence? *Habitat International*, Volume 98, 1-15.
- 40- Yang, J, Tan, Y, & Xue, D. (2019). The impacts of globalization on city environments in developing countries: A case study of 21 cities in Guangdong Province, China. *Journal of Cleaner Production*, 240, 118273.
- 41- Yiwu, Z. (2008). Cultural challenges of globalization. *Journal of Contemporary China*, 17 (57), 733-746.

The Evaluation and Analysis of Globalization Components in a City (Case Study: Metropolis of Mashhad)

Mahdi Marvi¹

Master of geography and urban planning, Khorasan Science and Technology Park, Mashhad, Iran

Seyed Dana Alizadeh

Postdoctoral Associate of geography and urban planning, Arman Pajuhan Abad Iranian Compan, Mashhad, Iran

Mohammad Soleimanimehranjani

Associate Professor Department of Geography and Tourism Planning, Kharazmi University, Tehran, Iran

Mojtaba Javdan

Assistant Professor Department of Geography and Tourism Planning, Kharazmi University, Tehran, Iran

Abstract

Globalization has been mainly based on the initiatives and new demands of hegemonic capitalism system and its general outcome has been a transition from 20th century industrial society to 21st century information society and building relative integrity in the system of traditional relations between countries, cities and creation of network world. The result of globalization in the cities of third world countries and the cities in transition from collective values and culture to the acceptance of capitalism interests is three-dimensional tangible damages in urban space and urban life. These three dimensions include economic, social and cultural fields at an international level and a political major field at the national level. This is more tangible and critical in the cities with a historic-cultural background and religious cities that play the role of culture building centers and culture promotion. Therefore, recognition of context related to the globalization components of these kinds of cities take priority and must be studies and analyzed properly. Metropolis of Mashhad as Iran's religious capital plays a major and undeniable role in cultural promotion and deepening at the national and international level. The appearance of globalization traits and characteristics in this city can cause various negative consequences. The dominant powers in the process of globalization have defined a social and cultural role, in addition to economic and political ones, as one of the main components of globalization in format of cultural assimilation and destruction of societies through comprehensive expansion of cyberspace as one of the components and fundamentals of "globalization" that is referred to as "soft warfare". In this perspective, the recent study has pursued the evaluation and analysis of globalization in the metropolis of Mashhad in two aspects: recognition and prioritizing the observed effects and recognition of communicative structure of the selective components in the globalization of Mashhad.

Keywords: globalization, cultural pathology, globalization of the city, metropolis of Mashhad.

1- Mehdi_marvi@yahoo.com